

سایز	قیمت به ریال	Ipeak	Imax	Inom	LIGHT Overload up to 144%		STANDARD Overload up to 168%		HEAVY Overload up to 210%		STRONG Overload up to 240%		مدل SINUS PENTA	ردیف
					KW	HP	KW	HP	KW	HP	KW	HP	ساخت ایتالیا	
		A	A	A	کاربرد سبک (فن و پمپ)		کاربرد عمومی		کاربرد سنگین		کاربرد فوق سنگین		نام مدل	
Motor Power 380-415Vac														
S05	۲,۲۲۰,۰۰۰,۰۰۰	30	25	16.5	7.5	10	7.5	10	7.5	10	5.5	7.5	0014 4T BA2K2	۱
S12	۲,۵۶۰,۰۰۰,۰۰۰	43	36	30	15	20	15	20	11	15	9.2	12.5	0020 4T BA2K2	۲
S12	۲,۷۵۰,۰۰۰,۰۰۰	58	48	41	22	30	18.5	25	15	20	11	15	0025 4T BA2K2	۳
S12	۲,۷۶۵,۰۰۰,۰۰۰	67	56	41	22	30	22	30	18.5	25	15	20	0030 4T BA2K2	۴
S12	۳,۳۳۷,۰۰۰,۰۰۰	76	63	57	30	40	25	35	22	30	18.5	25	0034 4T BA2K2	۵
S15	۳,۸۸۵,۰۰۰,۰۰۰	88	80	72	37	50	30	40	25	35	22	30	0040 4T BA2K2	۶
S15	۳,۹۰۷,۰۰۰,۰۰۰	115	96	80	45	60	37	50	30	40	25	35	0049 4T BA2K2	۷
S20	۵,۰۵۵,۰۰۰,۰۰۰	134	112	88	50	70	45	60	37	50	30	40	0060 4T BA2K2	۸
S20	۵,۳۶۶,۰۰۰,۰۰۰	142	118	103	55	75	55	75	45	60	32	45	0067 4T BA2K2	۹
S20	۵,۷۴۸,۰۰۰,۰۰۰	186	155	135	75	100	75	100	55	75	45	60	0086 4T BA2K2	۱۰
S30	۷,۵۹۷,۰۰۰,۰۰۰	240	200	180	100	135	90	125	75	100	55	75	0113 4T BA2K2	۱۱
S30	۹,۲۷۳,۰۰۰,۰۰۰	324	270	215	120	165	110	150	90	125	75	100	0150 4T BA2K2	۱۲
S30	۱۱,۲۲۱,۰۰۰,۰۰۰	324	290	240	132	180	132	180	110	150	90	125	0162 4T BA2K2	۱۳
S41	۱۳,۰۵۱,۰۰۰,۰۰۰	408	340	300	160	220	160	220	132	180	110	150	0180 4T XA2K0	۱۴
S41	۱۳,۶۵۰,۰۰۰,۰۰۰	504	420	345	200	270	200	270	150	200	132	180	0202 4T XA2K0	۱۵
S41	۱۵,۱۱۵,۰۰۰,۰۰۰	552	460	375	220	300	220	300	185	250	150	200	0217 4T XA2K0	۱۶
S41	۱۵,۵۴۲,۰۰۰,۰۰۰	672	560	425	250	340	250	340	200	270	160	220	0260 4T XA2K0	۱۷
S51	۱۸,۳۰۵,۰۰۰,۰۰۰	720	600	480	280	380	280	380	220	300	185	250	0313 4T XA2K0	۱۸
S51	۲۱,۱۵۸,۰۰۰,۰۰۰	792	680	550	315	430	315	430	250	340	200	270	0367 4T XA2K0	۱۹
S51	۲۳,۵۰۶,۰۰۰,۰۰۰	1020	850	680	400	550	400	550	315	430	280	380	0402 4T XA2K0	۲۰



ابعاد و وزن مدل های 2T/4T
Dimensions and weight models 2T/4T

Size	W (mm)	H (mm)	D(mm)	وزن/Weight (kg)
S05	170	340	175	7
S12	215	401	225	12,5
S15	225	466	331	22,5
S20	279	610	332	36
S30	302	748	421	51
S41	500	882	409	121
S51	578	882	409	141
S60	890	1310	530	260
S65	980	1400	560	440

قیمت به ریال	Output chock چوک خروجی ساخت اروپا	قیمت به ریال	Input chock چوک ورودی ساخت اروپا	جدول انتخاب چوک SINUS PENTA	
۱۳۲,۰۰۰,۰۰۰	IM0126004-2000µh-11A	۱۳۲,۰۰۰,۰۰۰	IM0126004-2000µh-11A	0005 4T BA2K2	۱
۱۴۱,۰۰۰,۰۰۰	IM0126044-1270µh-17A	۱۴۱,۰۰۰,۰۰۰	IM0126044-1270µh-17A	0007 4T BA2K2	۲
۱۴۱,۰۰۰,۰۰۰	IM0126044-1270µh-17A	۱۴۱,۰۰۰,۰۰۰	IM0126044-1270µh-17A	0011 4T BA2K2	۳
۱۴۱,۰۰۰,۰۰۰	IM0126044-1270µh-17A	۱۴۱,۰۰۰,۰۰۰	IM0126044-1270µh-17A	0014 4T BA2K2	۴
۱۸۰,۰۰۰,۰۰۰	IM0126084-700µh-32A	۱۸۰,۰۰۰,۰۰۰	IM0126084-700µh-32A	0020 4T BA2K2	۵
۲۶۵,۰۰۰,۰۰۰	IM0126124-510µh-43A	۲۶۵,۰۰۰,۰۰۰	IM0126124-510µh-43A	0025 4T BA2K2	۶
۲۶۵,۰۰۰,۰۰۰	IM0126124-510µh-43A	۲۶۵,۰۰۰,۰۰۰	IM0126124-510µh-43A	0030 4T BA2K2	۷
۲۸۵,۰۰۰,۰۰۰	IM0126144-300µh-68A	۲۸۵,۰۰۰,۰۰۰	IM0126144-300µh-68A	0034 4T BA2K2	۸
۲۹۷,۰۰۰,۰۰۰	IM0126164-239µh-92A	۲۹۷,۰۰۰,۰۰۰	IM0126164-239µh-92A	0040 4T BA2K2	۹
۲۹۷,۰۰۰,۰۰۰	IM0126164-239µh-92A	۲۹۷,۰۰۰,۰۰۰	IM0126164-239µh-92A	0049 4T BA2K2	۱۰
۲۹۷,۰۰۰,۰۰۰	IM0126164-239µh-92A	۲۹۷,۰۰۰,۰۰۰	IM0126164-239µh-92A	0060 4T BA2K2	۱۱
۳۹۳,۰۰۰,۰۰۰	IM0126204-160µh-142A	۳۹۳,۰۰۰,۰۰۰	IM0126204-160µh-142A	0067 4T BA2K2	۱۲
۳۹۳,۰۰۰,۰۰۰	IM0126204-160µh-142A	۳۹۳,۰۰۰,۰۰۰	IM0126204-160µh-142A	0086 4T BA2K2	۱۳
۵۷۱,۰۰۰,۰۰۰	IM0126244-90µh-252A	۵۷۱,۰۰۰,۰۰۰	IM0126244-90µh-252A	0113 4T BA2K2	۱۴
۵۷۱,۰۰۰,۰۰۰	IM0126244-90µh-252A	۵۷۱,۰۰۰,۰۰۰	IM0126244-90µh-252A	0150 4T BA2K2	۱۵
۵۷۱,۰۰۰,۰۰۰	IM0126244-90µh-252A	۵۷۱,۰۰۰,۰۰۰	IM0126244-90µh-252A	0162 4T BA2K2	۱۶
۱,۰۸۸,۷۰۰,۰۰۰	IM0138200-70µh-360A	۸۶۸,۸۰۰,۰۰۰	IM0126282-63µh-360A	0180 4T XA2K0	۱۷
۱,۰۸۸,۷۰۰,۰۰۰	IM0138200-70µh-360A	۸۶۸,۸۰۰,۰۰۰	IM0126282-63µh-360A	0202 4T XA2K0	۱۸
۱,۴۲۱,۲۰۰,۰۰۰	IM0138250-35 µh-440A	۱,۰۵۱,۸۰۰,۰۰۰	IM0126332-50µh-455A	0217 4T XA2K0	۱۹
۱,۴۲۱,۲۰۰,۰۰۰	IM0138250-35 µh-440A	۱,۰۵۱,۸۰۰,۰۰۰	IM0126332-50µh-455A	0260 4T XA2K0	۲۰
۱,۵۷۶,۳۰۰,۰۰۰	IM0138300-25µh-700A	۱,۴۳۰,۳۶۰,۰۰۰	IM0126372-31µh-720A	0313 4T XA2K0	۲۱
۱,۵۷۶,۳۰۰,۰۰۰	IM0138300-25µh-700A	۱,۴۳۰,۳۶۰,۰۰۰	IM0126372-31µh-720A	0367 4T XA2K0	۲۲
۱,۵۷۶,۳۰۰,۰۰۰	IM0138300-25µh-700A	۱,۴۳۰,۳۶۰,۰۰۰	IM0126372-31µh-720A	0402 4T XA2K0	۲۳

قیمت به ریال	Accessories for SINUS PENTA	تعداد	قیمت به ریال	Accessories for SINUS PENTA	تعداد
۱۴۰,۴۰۰,۰۰۰	SINUS PENTA kit remote keypad, IP55, 5mt	5	۷۸۶,۰۰۰,۰۰۰	Profibus DP B40 card for SINUS PENTA	1
۱۵۹,۹۰۰,۰۰۰	SINUS PENTA keypad	6	۱۷۸,۰۰۰,۰۰۰	Encoder card ES836 for SINUS PENTA	2
۲۵۴,۷۰۰,۰۰۰	ES870 8 Digital Input + 6 Output relays card SINUS PENTA and Multipump and Regenerative application	7	۵۹۷,۲۰۰,۰۰۰	KIT REMOTE DRIVE for PC (Cables, Software, USB/485 converter, instruction manual)	3
			۴۵۰,۰۰۰,۰۰۰	ES847/1 8digital Input + 6 Transistor Output, 4 PT100 inputs up to260°C, 1Analog Voltage input, current input0-20mA, card for SINUS PENTA And Multipump application, PLUS ADE Energy Counter for Regenerative Application(RGN)	4

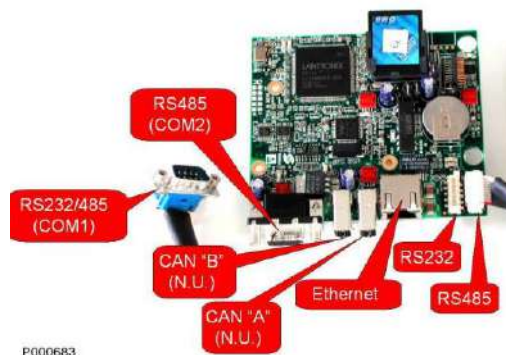
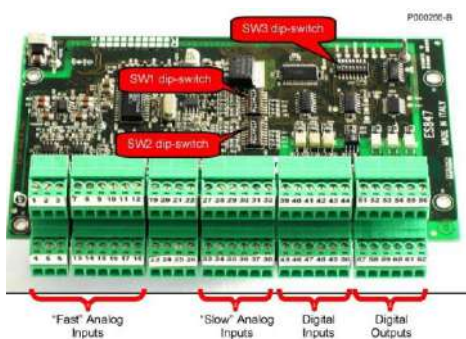

قیمت به ریال	چوک ورودی و خروجی ساخت اروپا	سایز	قیمت به ریال	اینورتر AC مدل SINUS VEGA			ردیف	
				KW	HP	A		
سه فاز 3 phase 380 - 440 Vac								
۱۸۰,۰۰۰,۰۰۰	IM0126084	K10	سفارشی	11	15	25	SINUS VEGA 0011 4T	۱
۱۸۰,۰۰۰,۰۰۰	IM0126084	K15	سفارشی	15	20	32	SINUS VEGA 0015 4T	۲
۲۶۵,۰۰۰,۰۰۰	IM0126124	K15	سفارشی	18.5	25	37	SINUS VEGA 0018 4T	۳
۲۶۵,۰۰۰,۰۰۰	IM0126124	K20	۶۹۷,۲۰۰,۰۰۰	22	30	45	SINUS VEGA 0022 4T	۴
۲۸۵,۰۰۰,۰۰۰	IM0126144	K20	سفارشی	30	40	60	SINUS VEGA 0030 4T	۵
۲۹۷,۰۰۰,۰۰۰	IM0126164	K20	سفارشی	37	50	75	SINUS VEGA 0037 4T	۶
۲۹۷,۰۰۰,۰۰۰	IM0126164	K25	۱,۲۸۰,۰۰۰,۰۰۰	45	60	90	SINUS VEGA 0045 4T	۷
۳۹۳,۰۰۰,۰۰۰	IM0126204	K25	۱,۵۳۷,۲۰۰,۰۰۰	55	75	110	SINUS VEGA 0055 4T	۸
۵۷۱,۰۰۰,۰۰۰	IM0126244	K25	سفارشی	75	100	152	SINUS VEGA 0075 4T	۹
۵۷۱,۰۰۰,۰۰۰	IM0126244	K30	سفارشی	90	125	176	SINUS VEGA 0090 4T	۱۰
۵۷۱,۰۰۰,۰۰۰	IM0126244	K30	سفارشی	110	150	210	SINUS VEGA 0110 4T	۱۱
۵۷۱,۰۰۰,۰۰۰	IM0126244	K30	۳,۱۶۶,۸۰۰,۰۰۰	132	180	260	SINUS VEGA 0132 4T	۱۲
۸۶۸,۸۰۰,۰۰۰	IM0126282	K35	۳,۶۲۷,۶۰۰,۰۰۰	160	220	305	SINUS VEGA 0160 4T	۱۳
۸۶۸,۸۰۰,۰۰۰	IM0126282	K35	۳,۹۸۱,۶۰۰,۰۰۰	185	250	350	SINUS VEGA 0185 4T	۱۴
۱,۰۵۱,۸۰۰,۰۰۰	IM0126332	K35	سفارشی	220	300	425	SINUS VEGA 0220 4T	۱۵
۱,۳۰۳,۶۰۰,۰۰۰	IM0126372	K40	سفارشی	250	340	480	SINUS VEGA 0250 4T	۱۶
۱,۳۰۳,۶۰۰,۰۰۰	IM0126372	K40	سفارشی	280	380	530	SINUS VEGA 0280 4T	۱۷
۱,۳۰۳,۶۰۰,۰۰۰	IM0126372	K40	سفارشی	315	430	600	SINUS VEGA 0315 4T	۱۸
۱,۳۰۳,۶۰۰,۰۰۰	IM0126372	K40	سفارشی	350	480	650	SINUS VEGA 0350 4T	۱۹
۱,۳۰۳,۶۰۰,۰۰۰	IM0126372	K45	۱۳,۶۵۴,۵۰۰,۰۰۰	400	550	720	SINUS VEGA 0400 4T	۲۰

قیمت به ریال	تجهیزات جانبی درایو SINUS VEGA	ردیف
۱۱۰,۰۰۰,۰۰۰	Profibus DP card for SINUS VEGA	۱
۵,۱۰۰,۰۰۰	کابل و کاور کیپد ۲ متری برای مدل ۳ فاز	۲
۴,۳۰۰,۰۰۰	کابل ۳ متری برای مدل تک فاز	۳
۴۲,۵۰۰,۰۰۰	Keypad Vega	۴



قیمت به ریال				اینورتر AC مدل SINUS MINI
	KW	HP	A	
ورودی تکفاز 1 phase 200-240 Vac				
۷۳,۸۰۰,۰۰۰	0.4	0.5	3	SINUS MINI 0001 2S
۷۸,۹۰۰,۰۰۰	0.75	1	5	SINUS MINI 0002 2S
۱۰۰,۸۰۰,۰۰۰	1.5	2	8	SINUS MINI 0003 2S
۱۰۹,۰۰۰,۰۰۰	2.2	3	12	SINUS MINI 0004 2S



قیمت به ریال				اینورتر AC مدل SG10 2S
	KW	HP	A	
ورودی تک فاز 1 phase 200-240 Vac				
۷۷۷۰۰۰۰۰۰	0.4	0.5	2.6	SG10 0001 2S
۸۳۱۰۰۰۰۰۰	0.75	1	4.5	SG10 0002 2S
۱۰۶۱۰۰۰۰۰۰	1.5	2	7.5	SG10 0003 2S
۱۱۴۸۰۰۰۰۰۰	2.2	3	12	SG10 0004 2S

قیمت به ریال				اینورتر AC مدل SG10 4T
	KW	HP	A	
ورودی سه فاز 3 phase 380-440 Vac				
۱۱۲۰۰۰۰۰۰۰	0.75	1	2.5	SG10 0002 4T
۱۱۹۲۰۰۰۰۰۰	1.5	2	3.7	SG10 0003 4T
۱۳۱۷۰۰۰۰۰۰	2.2	3	5.5	SG10 0004 4T
۱۸۲۱۰۰۰۰۰۰	4	5.5	9	SG10 0005 4T
۲۱۸۵۰۰۰۰۰۰	5.5	8	13	SG10 0006 4T



قیمت به ریال	اینورتر AC مدل SG200			ردیف	
	KW	HP	A		
سه فاز 3 phase 380 - 440 Vac					
۲۶۰,۰۰۰,۰۰۰	7.5	10	17	SG200 0007 4T	۱
۳۳۵,۰۰۰,۰۰۰	11	15	25	SG200 0011 4T	۲
۴۰۷,۰۰۰,۰۰۰	15	20	32	SG200 0015 4T	۳
۴۷۶,۰۰۰,۰۰۰	18.5	25	38	SG200 0018 4T	۴
۵۸۱,۰۰۰,۰۰۰	22	30	45	SG200 0022 4T	۵
۷۰۱,۰۰۰,۰۰۰	30	40	60	SG200 0030 4T	۶
۸۶۸,۰۰۰,۰۰۰	37	50	75	SG200 0037 4T	۷
۱,۰۶۷,۰۰۰,۰۰۰	45	60	90	SG200 0045 4T	۸
۱,۲۸۱,۰۰۰,۰۰۰	55	75	110	SG200 0055 4T	۹
۱,۵۰۳,۰۰۰,۰۰۰	75	100	150	SG200 0075 4T	۱۰
۱,۸۵۲,۰۰۰,۰۰۰	90	125	180	SG200 0090 4T	۱۱
۲,۲۰۰,۰۰۰,۰۰۰	110	150	210	SG200 0110 4T	۱۲
۲,۶۳۹,۰۰۰,۰۰۰	132	180	250	SG200 0132 4T	۱۳
۳,۰۲۳,۰۰۰,۰۰۰	160	220	300	SG200 0160 4T	۱۴
۳,۳۱۸,۰۰۰,۰۰۰	185	250	340	SG200 0185 4T	۱۵
۳,۶۷۰,۰۰۰,۰۰۰	200	270	380	SG200 0200 4T	۱۶
۴,۲۵۷,۰۰۰,۰۰۰	220	300	425	SG200 0220 4T	۱۷
۴,۹۱۸,۰۰۰,۰۰۰	250	340	480	SG200 0250 4T	۱۸
۵,۴۰۲,۰۰۰,۰۰۰	280	380	530	SG200 0280 4T	۱۹
۵,۷۷۶,۰۰۰,۰۰۰	315	430	600	SG200 0315 4T	۲۰
۶,۷۹۰,۰۰۰,۰۰۰	355	480	650	SG200 0355 4T	۲۱
۳۸,۴۰۰,۰۰۰				Keypad LED	۲۲
۶۹,۱۰۰,۰۰۰				Keypad LCD	۲۳
۷,۰۰۰,۰۰۰				Keypad House (without cable)	۲۴
۱۲۴,۸۰۰,۰۰۰				Profibus Card	۲۵
۱۲۰,۰۰۰,۰۰۰				PT100 CARD (رله دمایی)	۲۶

قیمت به ریال	Accessories for DCREG4	ساخت اروپا قیمت به ریال	Input Chock چوک ورودی	قیمت به ریال	Overload current (A)	Rated current (A)	درایو DC 4Q	ردیف
۱۱۳,۰۰۰,۰۰۰	DCREG kit remote keypad, IP55, 5m	۱۳۲,۰۰۰,۰۰۰	IM0126004 – 2000uh	۴,۱۰۰,۰۰۰,۰۰۰	15	10	DCREG4.10 380/500 POT440V	۱
		۱۴۱,۰۰۰,۰۰۰	IM0126044-1270uh	۴,۴۲۰,۰۰۰,۰۰۰	30	20	DCREG4.20 380/500 POT440V	۲
۲۵۹,۸۰۰,۰۰۰	ES733 Serial card RS232/485 DCREG (MODBUS RTU)	۱۸۰,۰۰۰,۰۰۰	IM0126084 – 700uh	۴,۶۳۰,۰۰۰,۰۰۰	60	40	DCREG4.40 380/500 POT440V	۳
		۲۹۷,۰۰۰,۰۰۰	IM0126164 – 239uh	۴,۷۷۰,۰۰۰,۰۰۰	105	70	DCREG4.70 380/500 POT440V	۴
		۲۹۷,۰۰۰,۰۰۰	IM0126164 – 239uh	۴,۹۴۰,۰۰۰,۰۰۰	150	100	DCREG4.100 380/500 POT440V	۵
۱,۲۷۰,۰۰۰,۰۰۰	Profibus DP card for DCREG	۳۹۳,۰۰۰,۰۰۰	IM0126204 – 156uh	۵,۲۰۰,۰۰۰,۰۰۰	225	150	DCREG4.150 380/500 POT440V	۶
۱,۵۲۲,۰۰۰,۰۰۰	CU 400 (Clamping unit for electromagnets)	۵۷۱,۰۰۰,۰۰۰	IM0126244 – 88uh	۵,۵۶۰,۰۰۰,۰۰۰	270	180	DCREG4.180 380/500 POT440V	۷
		۵۷۱,۰۰۰,۰۰۰	IM0126244 – 88uh	۶,۵۶۰,۰۰۰,۰۰۰	375	250	DCREG4.250 380/500 POT440V	۸
		۸۶۸,۸۰۰,۰۰۰	IM0126282 – 63uh	۷,۰۵۰,۰۰۰,۰۰۰	525	350	DCREG4.350 380/500 POT440V	۹
۲۷۹,۰۰۰,۰۰۰	Keypad for DCREG	۸۶۸,۸۰۰,۰۰۰	IM0126282 – 63uh	۸,۲۵۰,۰۰۰,۰۰۰	615	410	DCREG4.410 380/500 POT440V	۱۰
		۱,۰۵۱,۸۰۰,۰۰۰	IM0126324/ IM0126332 – 54uh	۸,۸۰۰,۰۰۰,۰۰۰	750	500	DCREG4.500 380/500 POT440V	۱۱
		۱,۳۰۳,۶۰۰,۰۰۰	IM0126372 – 31uh	۹,۲۲۰,۰۰۰,۰۰۰	900	600	DCREG4.600 380/500 POT440V	۱۲
		۱,۴۸۶,۶۰۰,۰۰۰	IM0126404 -23uh	۱۳,۰۰۰,۰۰۰,۰۰۰	1350	900	DCREG4.900 380/500 POT440V	۱۳
		۱,۴۸۶,۶۰۰,۰۰۰	IM0126404 -23uh	۱۶,۰۰۰,۰۰۰,۰۰۰	1800	1200	DCREG4.1200 380/500 POT440V	۱۴



Modello/Model	Pesi/Weight (kg)	Dimensioni/Dimensions LxPxA/WxDxH (mm)	Modello/Model	Pesi/Weight (kg)	Dimensioni/Dimensions LxPxA/WxDxH (mm)
DCREG4.10	15	214x244x440	DCREG4.250	18	214x244x440
DCREG4.20			DCREG4.350		
DCREG4.40			DCREG4.410		
DCREG4.70			39	333x360x596	
DCREG4.100					DCREG4.500
DCREG4.150					DCREG4.600
DCREG4.180	DCREG4.900				
			DCREG4.1200	45	333x453x685



سافت استارترهای دیجیتالی ASA

قیمت به ریال	Start per Hour	Current A	POWER KW	SOFT STARTER 200 ~ 525V	ردیف
توقف تولید/مدل مشابه Digisoft	10	11	5.5	ASA-0055-4T-4-2	۱
توقف تولید/مدل مشابه Digisoft	10	15	7.5	ASA-0075-4T-4-2	۲
توقف تولید/مدل مشابه Digisoft	10	23	11	ASA-0110-4T-4-2	۳
توقف تولید/مدل مشابه Digisoft	6	30	15	ASA-0150-4T-4-2	۴
توقف تولید/مدل مشابه Digisoft	6	37	18.5	ASA-0185-4T-4-2	۵
توقف تولید/مدل مشابه Digisoft	6	43	22	ASA-0220-4T-4-2	۶
توقف تولید/مدل مشابه Digisoft	6	60	30	ASA-0300-4T-4-2	۷
توقف تولید/مدل مشابه Digisoft	6	75	37	ASA-0370-4T-4-2	۸
توقف تولید/مدل مشابه Digisoft	6	90	45	ASA-0450-4T-4-2	۹
توقف تولید/مدل مشابه Digisoft	6	110	55	ASA-0550-4T-4-2	۱۰
توقف تولید/مدل مشابه Digisoft	6	150	75	ASA-0750-4T-4-2	۱۱
توقف تولید/مدل مشابه Digisoft	6	180	90	ASA-0900-4T-4-2	۱۲
توقف تولید/مدل مشابه Digisoft	6	230	115	ASA-1150-4T-4-2	۱۳
توقف تولید/مدل مشابه Digisoft	6	264	132	ASA-1320-4T-4-2	۱۴
توقف تولید/مدل مشابه Digisoft	6	320	160	ASA-1600-4T-4-2	۱۵
توقف تولید/مدل مشابه Digisoft	6	370	185	ASA-1850-4T-4-2	۱۶
توقف تولید/مدل مشابه Digisoft	6	400	200	ASA-2000-4T-4-2	۱۷
توقف تولید/مدل مشابه Digisoft	6	500	250	ASA-2500-4T-4-2	۱۸
توقف تولید/مدل مشابه Digisoft	6	560	280	ASA-2800-4T-4-2	۱۹
توقف تولید/مدل مشابه Digisoft	6	640	320	ASA-3200-4T-4-2	۲۰
توقف تولید/مدل مشابه Digisoft	6	710	355	ASA-3550-4T-4-2	۲۱
۲,۰۲۵,۰۰۰,۰۰۰	6	800	400	ASA-4000-4T-4-2	۲۲
توقف تولید/مدل مشابه Digisoft	6	900	450	ASA-4500-4T-4-2	۲۳
توقف تولید/مدل مشابه Digisoft	6	1000	500	ASA-5000-4T-4-2	۲۴
۴,۲۶۴,۰۰۰,۰۰۰	6	1200	600	ASA-6000-4T-4-2	۲۵



سافت استارتر دیجیتال مدل DigiSoft

ردیف	Model	Current(Amps)	Voltage	weight	Dimention(mm)	Specifications	قیمت به ریال			
1	DigiSoft S1-5.5-13	13	380-440V	6	152*297*215	5.5KW	۳۷۷,۰۰۰,۰۰۰			
2	DigiSoft S1-7.5-17	17				7.5KW	۳۷۸,۰۰۰,۰۰۰			
3	DigiSoft S1-011-23	23				11KW	۳۷۹,۰۰۰,۰۰۰			
4	DigiSoft S1-015-30	30				15KW	۳۸۰,۰۰۰,۰۰۰			
5	DigiSoft S1-018-37	37				18.5KW	۴۰۵,۰۰۰,۰۰۰			
6	DigiSoft S1-022-43	43				22KW	۴۲۷,۰۰۰,۰۰۰			
7	DigiSoft S1-030-60	60				30KW	۴۷۵,۰۰۰,۰۰۰			
8	DigiSoft S1-037-76	76				37KW	۵۲۳,۰۰۰,۰۰۰			
9	DigiSoft S1-045-97	97				45KW	۵۶۶,۰۰۰,۰۰۰			
10	DigiSoft S1-055-105	105				55KW	۶۶۴,۰۰۰,۰۰۰			
11	DigiSoft S1-075-145	145				380-440V	22	274*408*260	75KW	۱,۱۸۶,۰۰۰,۰۰۰
12	DigiSoft S1-090-170	170	90KW	۱,۳۳۰,۰۰۰,۰۰۰						
13	DigiSoft S1-110-220	220	110KW	۱,۴۳۸,۰۰۰,۰۰۰						
14	DigiSoft S1-132-265	265	132KW	۱,۶۵۸,۰۰۰,۰۰۰						
15	DigiSoft S1-160-320	320	160KW	۱,۸۰۰,۰۰۰,۰۰۰						
16	DigiSoft S1-185-360	360	185KW	۱,۹۹۲,۰۰۰,۰۰۰						
17	DigiSoft S1-200-380	380	200KW	۲,۱۳۶,۰۰۰,۰۰۰						
18	DigiSoft S1-220-435	435	220KW	۲,۲۸۰,۰۰۰,۰۰۰						
19	DigiSoft S1-250-500	500	380-440V	44	443*556*290				250KW	۲,۳۷۶,۰۰۰,۰۰۰
20	DigiSoft S1-280-580	580							280KW	۲,۴۶۸,۰۰۰,۰۰۰
21	DigiSoft S1-320-630	630							320KW	۲,۶۳۰,۰۰۰,۰۰۰
22	DigiSoft S1-350-700	700				350KW	۳,۲۹۰,۰۰۰,۰۰۰			
23	DigiSoft S1-400-820	820				400KW	۳,۵۱۰,۰۰۰,۰۰۰			
24	Profibus Card								۲۴۲,۱۰۰,۰۰۰	
25	USB to PC Connector								۴۴,۹۰۰,۰۰۰	
26	Keypad For DIGI								۶۱,۷۰۰,۰۰۰	

گارانتی محصولات شرکت سامان گستر به شرح زیر می باشد:

PENTA , DCREG	۲۴ ماه
VEGA , ASA , MINI	۱۸ ماه
ASAB	۱۸ ماه
DIGI SOFT	۱۸ ماه
چوک ها و کارت های ارتباطی	۱۲ ماه
SG10 , SG200	۳۶ ماه